

SILEN PLUS



- Silen Plus incorpora a la bomba de piscina ESPA el variador de frecuencia con una importante innovación en su funcionamiento para adaptar el conjunto a la aplicación de piscina: la variación de velocidades en los ciclos de trabajo.
- Además la bomba Silen Plus incorpora un sistema inalámbrico de control, ESPAevopool® control system, para automatizar el funcionamiento de la instalación, consiguiendo una máxima facilidad y eficiencia de operación.
- ESPA evopool® control system detecta la posición de la válvula selectora y la transmite a la bomba para activar o desactivar automáticamente el ciclo de funcionamiento de acuerdo con dicha posición.
- Funcionamiento ultra-silencioso - 45 dB
- Mayor ahorro energético: electricidad (hasta un 84% de ahorro en energía eléctrica) y agua (hasta un 58% de ahorro de agua)
- Mayor ahorro económico
- Sistema de seguridad de trabajo en seco
- Sencillez de instalación y uso



- Características eléctricas
 - ✓ Aislamiento eléctrico: Clase F. Grado de protección: IP55
 - ✓ Rearme: Automático
 - ✓ Tipo de motor: Asíncrono. Tipo de rotación del motor:
 - ✓ Velocidad variable
 - ✓ Tipo de servicio: Continuo
- Características constructivas
 - ✓ Diámetro aspiración: D50 - D63
 - ✓ Estanqueidad mediante: Cierre mecánico
 - ✓ Etapas: Bomba centrífuga monoetapa
 - ✓ Refrigeración motor: Ventilador. Tipo de impulsor: Cerrado
- Materiales:
 - ✓ Cierre mecánico: Alúmina-Grafito
 - ✓ Cuerpo de aspiración: PP + 30% GF. Cuerpo de impulsión: PP + 30% GF
 - ✓ Cuerpo envolvente: PP + 30% GF
 - ✓ Difusor: PP + 30% GF
 - ✓ Eje bomba: AISI 420
 - ✓ Envolvente motor: Aluminio
 - ✓ Impulsor/es: PPO + 30% GF
 - ✓ Juntas: NBR
 - ✓ Prefiltro: PP + 30% GF. Tapa prefiltro: Policarbonato
 - ✓ Tornillería: Acero inoxidable AISI 304
- Límites de utilización
 - ✓ Temperatura del líquido (°C): Min: 4 - Max: 40

CURVA PRESIÓN-CAUDAL

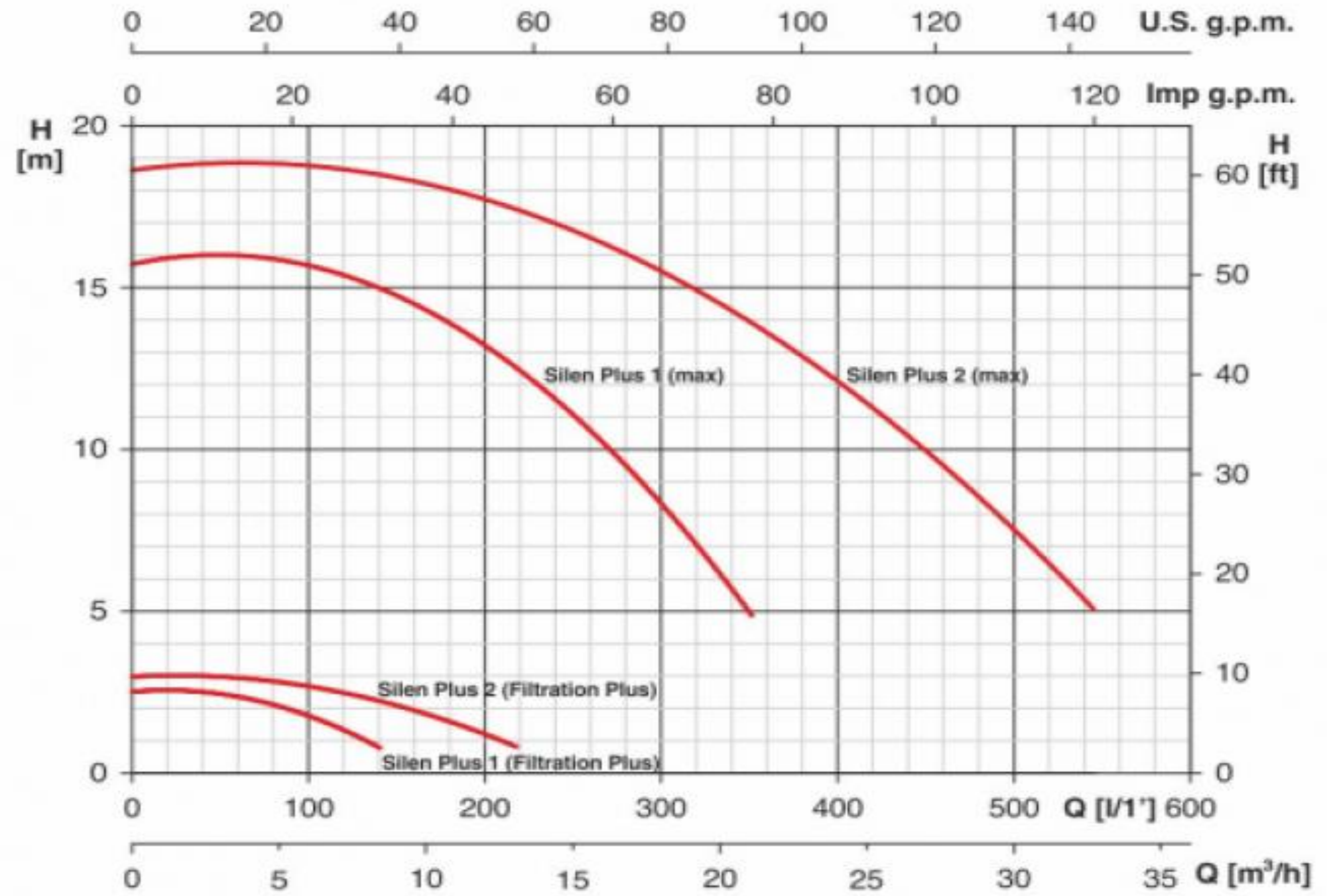

DIMENSIONES

Silen Plus 1M

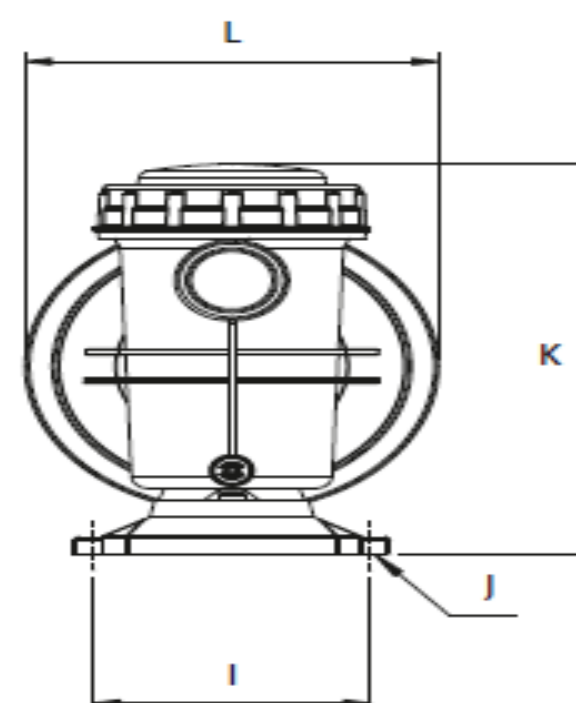
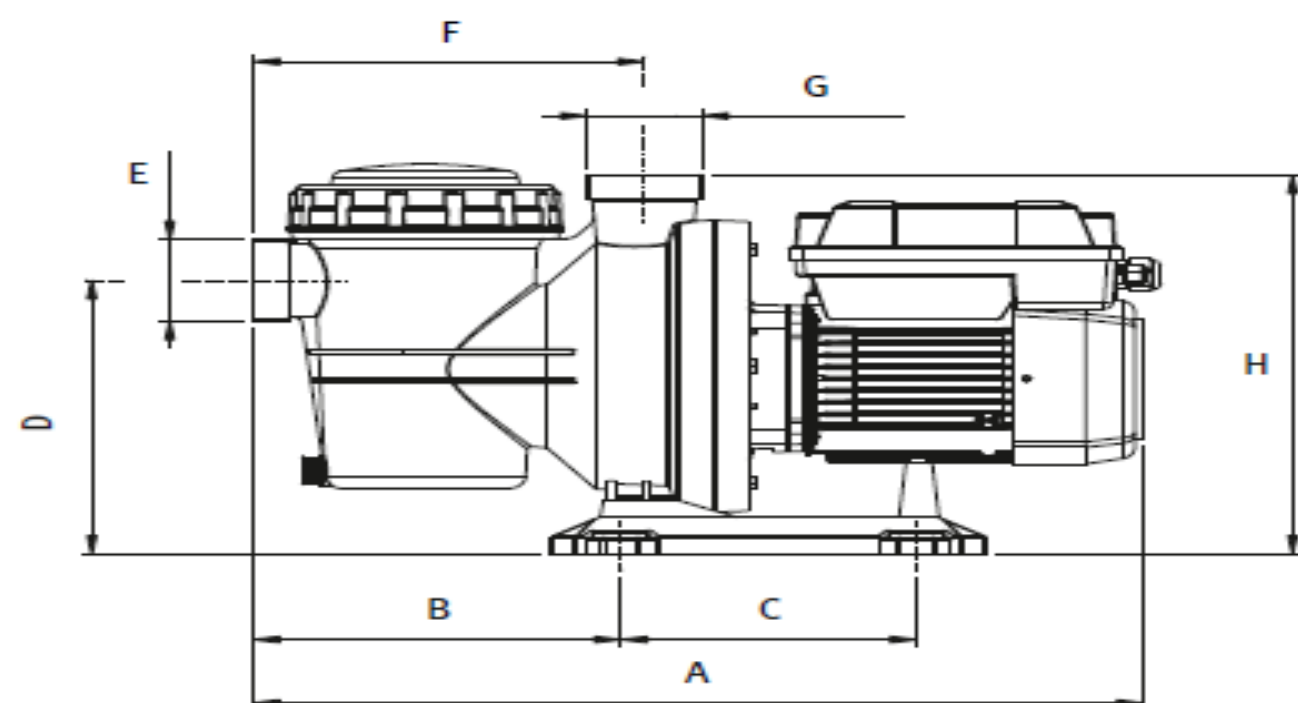

Silen Plus 2M

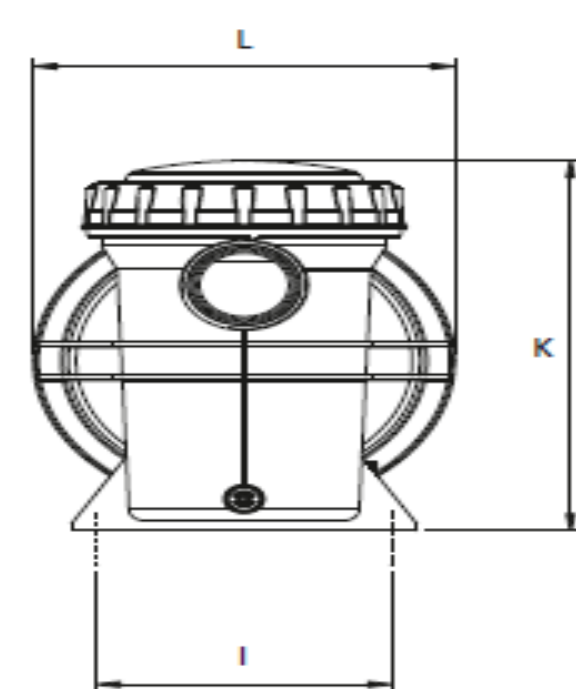
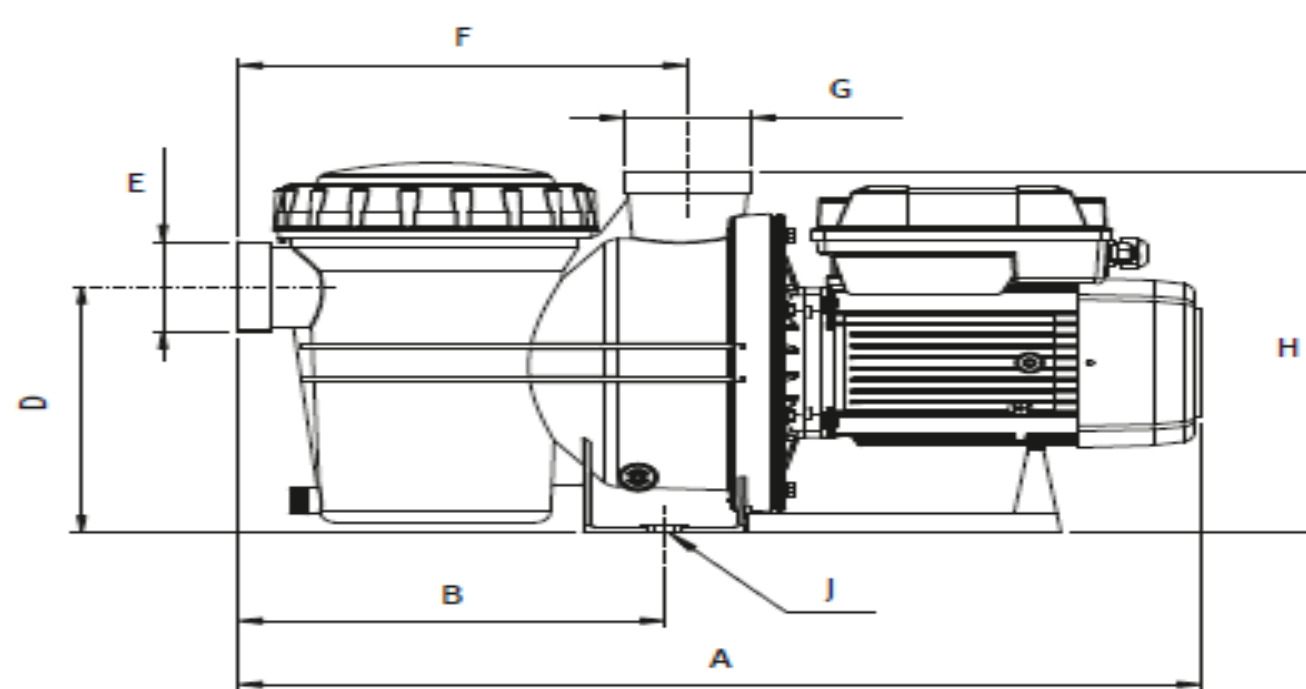

Modelo	A	B	C	D	E	F	G	H	I	J	K	L	Kg
Silen Plus 1M	495	211	170	225	2 1/4"	225	2 1/4"	308	159	Ø9	319	238	11,9
Silen Plus 2M	623,5	272	-	222	2 3/4"	285	2 3/4"	326	188	Ø13	334	268	21,9